

# Modelamiento del emprendimiento internauta en una universidad pública del centro de México mediante el análisis factorial exploratorio

<sup>1</sup>Carreón-Guillén, Javier <sup>2</sup>; Fierro-Moreno, Eréndira <sup>3</sup>; Espinosa-Morales, Francisco <sup>4</sup>; García-Lirios, Cruz  
<sup>1</sup> Universidad Nacional Autónoma de México <sup>2</sup> Universidad Autónoma del Estado de México <sup>3</sup> Universidad de Sonora <sup>4</sup>  
Universidad Autónoma Metropolitana

[javiereg@unam.mx](mailto:javiereg@unam.mx); [efierroe@uaemex.mx](mailto:efierroe@uaemex.mx); [fespinoz@uson.mx](mailto:fespinoz@uson.mx); [cs96327267@titlani.uam.mx](mailto:cs96327267@titlani.uam.mx)

**Recibido:** 4 de agosto de 2018

**Autorizado:** 30 de octubre de 2018

## RESUMEN

El proceso que va de las decisiones prospectivas (orientadas a riesgos de máximas ganancias respecto a beneficios mínimos seguros) a las acciones deliberadas (orientadas por evitación de fracasos con base en la sistematización de errores y aciertos) es abordado en el presente trabajo a fin de poder especificar un modelo para el estudio del emprendimiento Internauta. Se llevó a cabo un estudio no experimental con una selección no probabilística de 135 emprendedores. A partir de un modelo estructural se encontró que el factor reflejante del constructo fueron las acciones deliberadas, pero tales hallazgos sólo son aplicables a la muestra ya que el tipo de estudio, muestreo y análisis estadísticos sugieren el contraste del modelo en otros escenarios para incrementar el porcentaje de la varianza explicado de sus factores que sumó 57%.

**Palabras claves:** *Globalización, desarrollo, Internet, emprendimiento, modelo*

## ABSTRACT

The process that goes from the prospective decisions (oriented to risks of maximum gains with respect to minimum insurance benefits) to the deliberate actions (oriented by avoidance of failures based on the systematization of errors and successes) is addressed in the present work to purpose of being able to specify a model for the study of Internet entrepreneurship. A non-experimental study was carried out with a non-probabilistic selection of 135 entrepreneurs. From a structural model it was found that the reflective factor of the construct were the deliberate actions, but such findings are only applicable to the sample since the type of study, sampling and statistical analysis suggest the contrast of the model in other scenarios to increase the percentage of the explained variance of its factors that added 57%.

**Keywords:** *Globalization, development, Internet, entrepreneurship, model*

## **1. INTRODUCCIÓN**

El objetivo del presente trabajo es especificar un modelo para el estudio de las expectativas hacia las redes sociales, mediante el contraste de hipótesis relativas a las trayectorias teóricas, conceptuales y empíricas en torno al emprendimiento a través de alguna Tecnología de Información y Comunicación (TIC) o dispositivo electrónico con la finalidad de especificar un modelo para el estudio del fenómeno. Discutir las similitudes y las diferencias en torno a las alianzas estratégicas entre multinacionales y pymes en el mercado local (Figueroa, Fierro, Martínez, Chávez y García, 2017).

El emprendimiento Internauta, desde la psicología de las actitudes, es resultado de un proceso deliberado, planificado y sistemático de relaciones entre demandas del entorno con respecto a las capacidades individuales; habilidades y conocimientos orientados hacia un compromiso para con la autogestión, formación académica y profesional en la que el individuo (Carreón, 2013).

Sin embargo, el proceso cognitivo esgrimido supone una relación con grupos colaborativos donde las disposiciones en contra o a favor del uso de una tecnología son reducidas ya que, se considera que las competencias computacionales son atribuibles a la historia genética o personal del Internauta (Bustos, Quintero y García, 2017).

En tal sentido es que la sociología del trabajo recupera la incidencia de los grupos colaborativos a través del estudio del clima social y laboral que no sólo repercutirá en las decisiones y las acciones del individuo sino, además generará una formación sistemática de redes (Carreón, 2016).

Esto es así porque las redes de conocimiento son reflejo de las capacidades individuales, pero también son resultado de las exigencias de un mercado laboral. En ese sentido, la formación académica y la formación profesional se distinguen por su grado de ajuste a los requerimientos del mercado, o bien, a la emergencia de oportunidades que en el caso de la economía 4,0 cerca del 40% no existían (García, Bustos y Montero, 2012).

De esta manera, el estudio de las expectativas Internautas supone un diagnóstico sobre la aversión y/o la propensión hacia el mercado laboral. Mientras más específico es este ámbito será más puntual un diagnóstico o inventario de las capacidades individuales y computacionales (García et al., 2017).

## **2. MARCO TEÓRICO**

La Figura 1 muestra los marcos teóricos que explican el emprendimiento internauta son; 1) teoría de la justicia social; 2) teoría del capital humano; 3) teoría de las decisiones prospectivas (Sánchez, Villegas, Sánchez, Espinosa y García, 2018).

Figura 1. Teoría del emprendimiento internauta

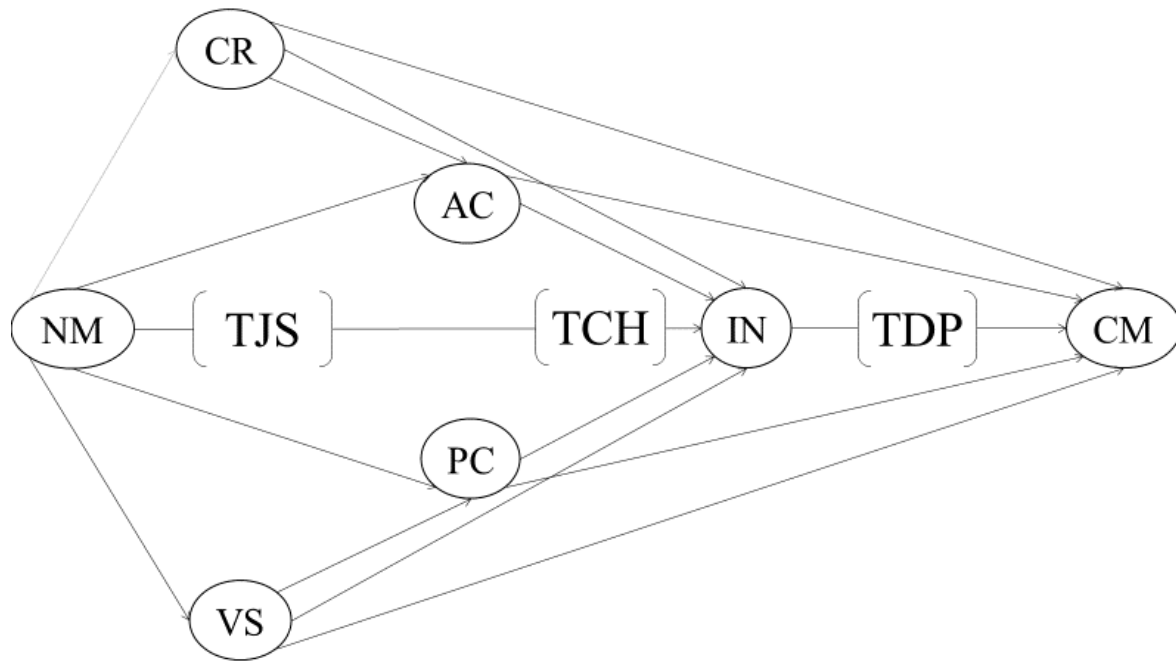

TJS = Teoría de la Justicia Social, TCH = Teoría del Capital Humano, TDP = Teoría de las Decisiones Prospectivas: NM = Normas, VS = Valores, CR = Creencias, AC = Actitud, PC = percepción, IN = Intención, CM = Comportamiento

Fuente: Elaboración propia

En un sentido teórico de los riesgos y las probabilidades de toma de decisión, el emprendimiento es resultado de un proceso inverso al de una intención prospectiva. Pues bien, si quienes asumen decisiones y conductas de riesgo están animadas por escasas probabilidades de éxito, las personas emprendedoras surgen cuando las oportunidades llevar a cabo una acción corresponden con una expectativa de recompensa o reconocimiento (García, Carreón y Bustos, 2012).

En el caso del emprendimiento Internauta, los protocolos digitales pueden reducir o incrementar las probabilidades de éxito o cuando menos disminuir los fracasos, pero en un sentido emprendedor estas probabilidades se invierten ya una decisión prospectiva será tomada siempre que los protocolos digitales generen más fraudes o robos de identidad que beneficios mínimos (García et al., 2015).

Sin embargo, el emprendimiento parece ser más resultado de una idea generalizada de justicia que muy poco tendría que ver con los cálculos, aunque mínimos de balance entre oportunidades y capacidades ya que, el individuo que toma una decisión y con base en ella procederá a efectuar una acción, está guiado por un sentido de propensión al equilibrio entre libertad e igualdad (García et al., 2016).

Es decir, la idea de justicia determinará las decisiones y acciones de un emprendedor al momento de establecer los costos y los beneficios. Si asume que su iniciativa se desenvuelve en un contexto o escenario de justicia, entonces ubicará sus objetivos, tareas y metas en un sentido positivo y en caso

de fracaso o pérdidas concluirá que su proceder se contrapone al de la mayoría (Hernández et al., 2017).

En contraste, si se predispone a un escenario de injusticia, entonces terminará por reconocer que prevalecen fuerzas positivas que determinarán el éxito de su proyecto, o bien, en caso contrario, asumirá que sus decisiones y actos no se insertaron en el debido proceso del bien personal y social (Carreón, 2013).

La teoría de la justicia demostró las insuficiencias del intuicionismo (ideología que consideraba a las personas selectoras de lo que es bueno y lo que es malo) y de la equidad social (las personas nacen con las mismas oportunidades), considerando; a) toda persona posee igual derecho a la más amplia libertad compatible con una libertad igual para todos: b) las desigualdades son inaceptables a menos que sea razonable esperar que actuarán en beneficio de todos y 3) por lo tanto, las posiciones y oficios deben estar abiertos para todos (Carreón, García y Hernández, 2017).

El Estado liberal como inmoral e injusto supuso una falsa dicotomía: la libertad versus la igualdad, así como la conciliación de ambos valores materializados en un contrato social el cual evolucionó para fundamentar un Estado (benefactor y liberal) con base en una síntesis moral (Carreón, De la Cruz y De los Santos, 2015).

La teoría de la justicia social implica un método de equilibrio reflexivo para el estudio de la inmoralidad del Estado liberal mínimo; la percepción de libertad, las creencias en torno a la equidad de oportunidades, los valores de igualdad, la moral que busca el bien social a partir de establecer un punto de equilibrio reflexivo entre los valores de la igualdad y las percepciones de libertad, la cooperación y la participación, la sociedad democrática justa; cooperativa, ordenada y estable, así como la redistribución de la riqueza del Estado liberal para una vida plena (García, Carreón y Hernández, 2014).

Si bien la teoría de la justicia complementa el panorama de la teoría prospectiva, es la teoría del capital humano la que terminará por ubicar al emprendimiento en un proceso racional, deliberado, planificado y sistemático e cual no garantiza el éxito, pero si anticipa el fracaso (Limón et al., 2017).

Se trata de un proceso en el que el emprendimiento se gesta desde una percepción de oportunidades y una factibilidad de llevar a cabo la acción. Es decir, el emprendimiento desde la teoría del capital humano como un proceso inverso a las decisiones y acciones prospectivas de presunción de riesgos y acciones probable de fracaso en relación a un éxito mínimo (Sánchez et al., 2017).

Pues bien, la maximización del éxito y la supresión del fracaso parece ser el sello distintivo del capital humano, principalmente el capital intelectual porque se orienta hacia un escenario de exacerbada percepción de capacidades instrumentadas para la eficiencia, la eficacia y la efectividad (Sandoval et al., 2017).

Se trata de un aprendizaje social de habilidades y conocimientos en relación a requerimientos del entorno. En ese sentido, es el capital humano e intelectual un instrumento para alcanzar el equilibrio

entre las demandas del entorno y los recursos internos de una organización dedicada a la creación del conocimiento (Carreón, 2016).

La eficiencia supone la instrumentación del aprendizaje social de capacidades en función de la disponibilidad de recursos y las demandas externas a la organización. La eficacia refiere al logro de objetivos y metas con base en la realización de tareas para las que es menester un aprendizaje social acelerado. La efectividad es la diseminación del éxito en las relaciones que establece el individuo portador de un capital intelectual y sus capacidades, habilidades y conocimientos (Bustos, Quintero y García, 2017).

Pues bien, en el caso del emprendedor Internauta evitará las decisiones y acciones prospectivas sólo si su capital intelectual está orientado al proyecto o modelo de negocio que aspira desarrollar y consolidar (García et al., 2011).

En el marco de la sociedad de la información, la gestión del Estado y la autogestión de la comunidad se han diferenciado en cuanto a objetivos, tareas y metas (García, Juárez y Bustos, 2018).

En este sentido, desde las organizaciones de la sociedad civil se han construido modelos de autogestión que consisten en; 1) el diagnóstico de las representaciones sociales de la ciudadanía indicados por el establecimiento de una agenda pública en materia de seguridad, 2) la difusión informativa en torno a la confianza, el compromiso, el emprendimiento, la innovación y la satisfacción como factores determinantes de las representaciones sociales del Estado y la ciudadanía; 3) la evaluación de la difusión de los factores determinantes de la representación del Estado y la ciudadanía (García et al., 2011).

Los estudios del emprendimiento Internauta aluden desde el espíritu empresarial hasta la visión estratégica (véase Tabla 1).

**Tabla 1: Estudios del emprendimiento Internauta**

<i>Año</i>	<i>Autor</i>	<i>Factor</i>
<b>2010</b>	Borjas	Espíritu empresarial
<b>2011</b>	Adenike	Compromiso ideológico
<b>2012</b>	Hazlina, Mohd y Rohaida	Auto gestión ciudadana
<b>2013</b>	Zampetakis y Mostakis	Visión Estratégica
<b>2014</b>	García et al.,	Propensión al futuro
<b>2015</b>	Sandoval et al.,	Resiliencia
<b>2016</b>	Carreón et al.,	Oportunismo esperado

2017	Limón et al.,	Cooperativismo
2018	García	Fractalidad

El emprendimiento se refiere a las iniciativas civiles y las propuestas ciudadanas en torno a la seguridad y la sustentabilidad con la finalidad de integrar tales enmiendas en la agenda política, las políticas de gobierno, los programas de prevención del delito y las estrategias de impartición de justicia y sustentabilidad (Hernández, Sánchez, Morales, Sánchez y García, 2018).

Sin embargo, la construcción de una agenda civil o autogestión social supone la difusión informativa de las demandas y recursos, oportunidades y capacidades, ya que son las redes digitales las que cuestionan la agenda pública –Trolling–, o bien, la fortalecen –Stalking, Trending– (Elizarraráz, Molina, Quintero, Sánchez y García, 2018).

Por tanto, el emprendimiento alude al uso intensivo de Tecnologías de Información y Comunicación, así como dispositivos electrónicos para el establecimiento de una agenda en materia de *trolling*, *stakking* o *trending* hacia una figura o proceso político. Es el caso de las intenciones de voto o elecciones (Villegas, García y Hernández, 2018).

Las expectativas locales ante la globalización, indicada por las utilidades, los riesgos, las oportunidades y las capacidades esperadas, suponen un escenario de ventajas competitivas basadas en los activos intangibles y los capitales intelectuales entre los cuales destacan las expectativas como factores de anticipación a conflictos o desencuentros entre los actores económicos, políticos y sociales (Carreón et al., 2013).

En la baraja de expectativas destacan las utilidades percibidas como factores emergentes en las alianzas estratégicas entre multinacionales y pymes, aunque su relevancia estiba en el equilibrio que suponen las demandas externas y los recursos internos en las organizaciones, su función está en el clima de tareas, los cuales determinarían el clima de innovaciones y el clima de apoyos (Carreón et al., 2014).

Sin embargo, consustancial a las utilidades percibidas, las alianzas estratégicas entre multinacionales y pymes suponen riesgos en la transferencia de conocimiento más que en la gestión o producción de innovaciones para el mercado local. Un aumento en los riesgos no sólo implica una reducción de las utilidades esperadas sino, además implica un incremento en las capacidades ya que, en el clima de tareas donde operan los riesgos éstos se subsanan con empatía, confianza y compromiso (Carreón et al., 2016).

Por consiguiente, el clima de relaciones prevaleciente con respecto al clima de tareas, apoyos o confianzas abre oportunidades en la gestión y producción más que en la transferencia de información ya que, en las redes de conocimiento, los climas de tareas son hegemónicos (Carreón et al., 2017).

Si las oportunidades emergen del clima de apoyos y tareas, entonces las capacidades se distinguirán por su grado de habilidades y conocimientos inherentes al clima de innovaciones. Esto es que las habilidades anteceden a las innovaciones, pero subyacen de las relaciones de confianza y empatía, cuando no del compromiso (García et al., 2012).

El establecimiento de un modelo para el estudio de las expectativas de las consecuencias del proceso globalizador centrado en las alianzas estratégicas entre multinacionales y pymes, las cuales se traducen en oportunidades y capacidades de gestión del conocimiento más que de producción y transferencia (García et al., 2013).

Sin embargo, el tipo de selección de la muestra de información y la técnica de análisis e integración en el modelo propuesto limitan su contraste a un escenario que se distingue por alto grado de relaciones de empatía, confianza y compromiso más que por el cabal funcionamiento de sus estructuras de gestión, producción y transferencia de conocimiento (García et al., 2014).

En relación con la identidad como el denominador común entre los desequilibrios que propician las multinacionales en las pymes, valores y normas locales, las expectativas se centran en un tipo de identidad resultante del clima organizacional más que del contexto en el que se enmarca (García, 2013).

Sin embargo, un estudio comparativo entre localidades con y sin alianzas estratégicas de multinacionales con pymes permitirá establecer diferencias significativas si las hubiera, o bien, establecer la incidencia de los actores económicos y políticos sobre los actores sociales, principalmente en los talentos, activos intangibles y capitales intelectuales (García, 2017).

Los valores, creencias y percepciones relativos a necesidades, expectativas, demandas, oportunidades y recursos disponibles para la seguridad y sustentabilidad como determinantes de las actitudes, motivos y conocimientos de emprendimiento indicado por el *Trolling* (agresión), *Stalking* (espionaje) y el *Bullyng* (ridiculización).

Los valores, creencias y percepciones determinantes de actitudes, motivos y conocimientos que inciden en la intención de emprendimiento. Los valores, creencias y percepciones determinantes indirectos del emprendimiento a través de actitudes, motivos y conocimientos determinantes de intenciones (Sánchez, Hernández, Martínez, Villegas y García, 2018).

### **3. METODOLOGÍA**

Se realizó un primer estudio documental con una selección muestral no probabilística de fuentes indexadas a repositorios nacionales, considerando el año de publicación de 2000 a 2017, así como la inclusión de conceptos tales como “globalización”, “localidad”, “modelo” y “emprendimiento”. A partir de la técnica Delphi, la cual consiste en comparar

la información e integrar los datos para establecer los ejes y las trayectorias de relaciones entre los factores esgrimidos en la literatura consultada.

Se llevó a cabo un segundo estudio no experimental, documental, transversal y exploratorio con una selección muestral intencional de 135 emprendedores Internautas de una universidad pública del centro de México.

Se utilizó el Inventario de Emprendimiento Digital de García et al., (2015) el cual incluye 44 reactivos en torno a las dimensiones de empatía, oportunidad, riesgo, utilidad, facilidad, compromiso, emprendimiento, conocimiento, innovación, uso y satisfacción, aunque sólo se utilizaron 16 reactivos que se consideraron por 3 jueces como los más vinculables a las dimensiones teóricas de las decisiones prospectivas, de justicia y capital humano.

De este modo, el Inventario de Emprendimiento Digital (IED-21) incluyó cinco dimensiones relativas a las decisiones prospectivas como es el caso de “Utilizaré el centro multimedia interactivo si encuentro una diversidad de imágenes”, cinco reactivos alusivos a la justicia percibida como es el caso de “Utilizaré la biblioteca digital al encontrar más información libre de prejuicios” y cinco reactivos vinculados al capital humano “Utilizaré el simulador multimedia para incrementar mi experiencia laboral”. Cada ítem se responde con alguna de cinco opciones relativas a 0 = “nada probable” hasta 5 = “bastante probable”.

Se encuestaron a los Internautas por correo electrónico, previa garantía por escrito de confidencialidad y anonimato, así como la advertencia de que los resultados no afectarían ni negativa ni positivamente su estatus académico o empresarial. La información fue procesada en el Paquete Estadístico para Ciencias Sociales (IBM-SPSS-AMOS versión 25,0). Se calcularon los parámetros de confiabilidad, validez, adecuación, esfericidad, ajuste y residual del modelo con la finalidad de contrastar la hipótesis nula.

#### 4. ANÁLISIS DE RESULTADOS

La Tabla 2 muestra las propiedades psicométricas del instrumento que mide el emprendimiento Internauta en sus dimensiones de decisión prospectiva (alfa de 0,781), justicia percibida (alfa de 0,773) y acción deliberada (alfa de 0,765).

**Tabla 2: Descriptivos del emprendimiento Internauta**

<i>R</i>	<i>M</i>	<i>D</i>	<i>S</i>	<i>C</i>	<i>A</i>	<i>F1</i>	<i>F2</i>	<i>F3</i>
<i>R1</i>	3,45	1,02	1,81	1,11	0,705			0,357
<i>R2</i>	3,56	1,04	1,01	1,19	0,761			0,325
<i>R3</i>	3,92	1,05	1,02	1,07	0,760			0,306



<b>R4</b>	3,56	1,05	1,21	1,06	0,734			0,317
<b>R5</b>	3,25	1,02	1,13	1,45	0,730			0,396
<b>R6</b>	3,05	1,01	1,14	1,13	0,761			0,347
<b>R7</b>	3,57	1,00	1,17	1,13	0,735			0,304
<b>R8</b>	3,25	1,08	1,9	1,12	0,752		0,341	
<b>R9</b>	3,06	1,09	1,01	1,15	0,746		0,346	
<b>R10</b>	3,25	1,02	1,03	1,81	0,762		0,396	
<b>R11</b>	3,45	1,03	1,07	1,93	0,703		0,354	
<b>R12</b>	3,26	1,04	1,01	1,10	0,725		0,325	
<b>R13</b>	3,97	1,56	1,12	1,03	0,706		0,349	
<b>R14</b>	3,10	1,36	1,13	1,94	0,738		0,386	
<b>R15</b>	3,27	1,28	1,14	1,78	0,706	0,305		
<b>R16</b>	4,20	1,02	1,21	1,01	0,732	0,418		
<b>R17</b>	4,13	1,03	1,13	1,02	0,781	0,491		
<b>R18</b>	4,38	1,04	1,32	1,04	0,794	0,549		
<b>R19</b>	4,09	1,06	1,45	1,05	0,762	0,438		
<b>R20</b>	4,30	1,08	1,39	1,01	0,783	0,329		
<b>R21</b>	4,05	1,01	1,05	1,01	0,713	0,319		

R = Reactivo, M = Media, D = Desviación estándar, S = Sesgo, C = Curtosis, A = Alfa de Crombach quitando el valor del ítem. Método de extracción: ejes principales, rotación promax. Adecuación y esfericidad [ $X^2 = 345,34$  (21gl)  $p = 0,000$ ;  $KMO = 0,751$ ] F1 = Decisión Prospectiva (26% de la varianza explicada y alfa de 0,781), F2 = Justicia Percibida (17% de la varianza total explicada y alfa de 0,773) y F3 = Acción Deliberada (11% de la varianza total explicada y alfa de 0,765). Todos los ítems se responden con alguna de cinco opciones que van desde 0 = nada probable hasta 5 = muy probable.

Una vez establecidos los factores que explican 54% de la varianza total del constructo, se procedió a estimar la estructura factorial en trayectorias reflejantes del emprendimiento Internauta (véase Figura 2).

**Figura 2: Modelo estructural de trayectorias de relaciones de dependencia**

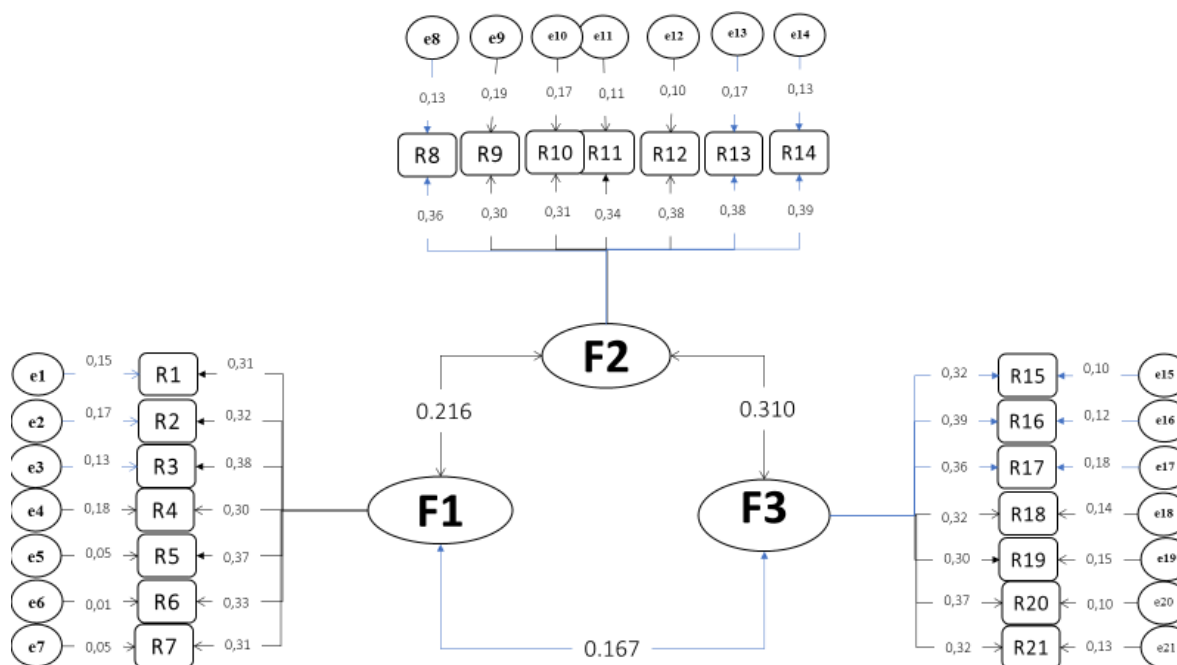

F1 = Decisión Prospectiva, F2 = Justicia Percibida, F3 = Acción Deliberada: R = Reactivo, e = Error de medición

Los parámetros de ajuste y residual [ $\chi^2 = 345,34$  (24gl)  $p = 0,007$ ; GFI = 0,990; CFI = 0,997; RMSEA = 0,000] sugieren la aceptación de la hipótesis nula relativa a la explicación de las teorías y hallazgos empíricos al 57% de la varianza del constructo, considerando los factores de decisión prospectiva, justicia percibida y acción deliberada como indicadores, pero la acción deliberada funge como el factor reflejante del constructo (0,458).

## 5. CONCLUSIONES

El aporte del presente artículo al estado de la cuestión radica en la especificación de un modelo para el estudio del emprendimiento Internauta considerando tres factores que explican el 57% de la varianza, aunque otros factores como el oportunismo esperado o la empatía percibida incrementarían el poder explicativo del constructo.

Además, el tipo de estudio exploratorio, el tipo de muestreo intencional y el tipo de análisis estadístico de ejes principales con rotación promax limitan los resultados del estudio al contexto y a la muestra, siendo menester recurrir al contraste del modelo en otros escenarios con la finalidad de contrastar la hipótesis nula relativa a los marcos teóricos interdisciplinarios como explicaciones del constructo especificado.

Carreón et al., (2017) demostraron que las políticas de fomento empresarial al incidir sobre las percepciones de oportunidad incrementan el emprendimiento local, pero advierten que el micro-financiamiento no incide en las micros, pequeñas y medianas empresas del mismo modo que el proteccionismo en las grandes empresas ya que, una política generalizada disemina oportunidades que benefician a las grandes empresas como es el caso de la devaluación de la moneda, pero una reducción de los apoyos a micro-empresarios propicia una lógica de decisión prospectiva más que una planificación estratégica.

En el presente trabajo, las decisiones prospectivas explicaron el 26% de la varianza total del constructo del emprendimiento Internauta, pero no fueron el factor reflejante del constructo el cual fue atribuido a la acción deliberada. Ello quiere decir que una incidencia de las políticas de micro-financiamiento en el emprendimiento generaría estrategias más que prospectivas a favor de riesgos significativos en relación con ganancias mínimas.

Es decir, el estudio del fenómeno del emprendimiento Internauta más bien parece obedecer a un proceso exacerbado de percepción, decisión y acción que estaría siendo acelerado por las políticas de micro-financiamiento, o bien, por las escasas oportunidades del mercado local.

En tal sentido, Sánchez et al., (2017) demostraron que el emprendimiento social, entendido como percepciones, decisiones y acciones orientadas al bien común, al no estar influido por alguna política de crédito o financiamiento, depende de la empatía y la confianza entre acreedores y deudores familiares o sociales que permitiría un margen de decisión y acción más pausado y condicionado por las normas y los valores locales.

En contraste, el presente trabajo ha encontrado que las normas y los valores locales, medidos por la percepción de la justicia, entendida como la concepción que del mal o del bien actuar se tiene en una localidad, explicó el 17% de la varianza total del constructo, siendo proclive o susceptible a complementarse con los factores de la empatía, el compromiso o la satisfacción, elementos centrales en la explicación de la felicidad, aun y cuando se observen decisiones prospectivas en los micro-empresarios.

García (2018) descubrió que la empatía, el compromiso y la satisfacción son colaterales al emprendimiento, la innovación y la competitividad. Demostró que incluso en ausencia de las políticas de micro-financiamiento, el capital semilla de ex migrantes activo la propensión al futuro, un factor que emerge en comunidades que comparten bienes, saberes y destinos comunes.

Pues bien, en el presente estudio se advierte una combinación de los valores y las normas locales, medidas por el factor de la justicia percibida, con respecto a las acciones deliberadas que suponen un proceso racional y planificado de decisiones, excluyendo las emociones, pero incorporando los saberes comunitarios de las necesidades locales.

En tal sentido es que el fenómeno del emprendimiento Internauta, no obstante que parece estar separado del sentido de comunidad, el arraigo a un entorno y la pertenencia a un espacio compartido es un proceso dual que va de la emotividad a la felicidad y de la racionalidad a la competitividad.

El objetivo del presente trabajo radica en la especificación de un modelo para el estudio del emprendimiento Internauta, el cual parece explicarse desde una aproximación interdisciplinar en cuanto a que se trata de aspectos personales como las decisiones, pero converge en acciones colectivas que serían los casos de las acciones deliberadas y además implica valores y normas locales como es el caso de la justicia percibida.

Sin embargo, el porcentaje explicado de los tres factores parecen sugerir que pueden ser complementados con otros factores relativos a la empatía, el compromiso, el oportunismo y la satisfacción, aunque la literatura advierte que las políticas de fomento empresarial y el micro-financiamiento son dos detonantes del proceso dual y que, en su ausencia, el capital semilla de ex migrantes podría orientar el emprendimiento Internauta hacia una dimensión social de la cual no se ha desligado del todo.

## REFERENCIAS

- BUSTOS, J. M., Quintero, M. L. y García, C. (2017). Gobernanza de la sustentabilidad local: Índice de mediatización hídrica para la Ciudad de México. *Tlatemoani*, 24, 143-159
- CARREÓN, J. (2013). *Discursos en torno a la migración laboral, el retorno y la reinserción social a partir de la identidad grupal en Xilitla, micro-región de la Huasteca Potosina (México)*. en L. Cano (coord.). Pobreza y desigualdad social. Retos para la reconfiguración de la política social. (pp. 153-174). México: UNAM-ENTS
- CARREÓN, J. (2016). *Desarrollo humano: Gobernanza y emprendimiento social*. México: UNAM-ENTS
- CARREÓN, J., De la Cruz, P. I. y De los Santos, M. (2015). La administración de temores sociales. Contrastes de un modelo de percepción de la inseguridad en México. *Ehquidad*, 4, 31-60
- CARREÓN, J., García, C. y Hernández, J. (2017). *Las situaciones hídricas, los estilos de vida en las zonas urbanas periféricas y las luchas por el agua*. En M. E. Alvarado (coord.). experiencias universitarias de los movimientos sociales y la acción colectiva. Una mirada al pasado y al futuro desde el presente. (pp. 105-128). México: UNAM-CEIICH

- CARREÓN, J., García, C., Morales, M. y Rosas, F. (2013). Compromiso laboral en el Trabajo Social del sector salud. *Invurnus*, 8 (2), 15-23
- CARREÓN, J., Hernández, J. y Quintero, M. L. (2016). *Especificación de un modelo de desarrollo local*. En D. Del Callejo, Canal, M. E. y Hernández, G. (coord.). orientaciones metodológicas para el estudio del desarrollo. (pp. 149-168). México: Universidad Veracruzana.
- CARREÓN, J., Hernández, J., Bustos, J. M. y García, C. (2017). Políticas de fomento empresarial y sus efectos sobre las percepciones de riesgo en caficultores de Xilitla, san Luis Potosí, centro de México. *Poiesis*, 32, 33-51
- CARREÓN, J., Hernández, J., Quintero, M. L., García, C. y Mejía, S. (2016). Redes de conocimiento en torno a la complejidad organizacional: aprendizaje de la autoregulación, disipación, adaptabilidad y dinamismo ante los cambios. *Prospectiva*, 2 (2), 57-70
- CARREÓN, J., morales, m., rivera, b., garcía, c. y hernández, j. (2014). emprendedurismo migrante y comerciante: Estado del conocimiento. *Tlatemoani*, 15, 1-30
- ELIZARRARÁZ, G., Molina, H. D., Quintero, M. L., Sánchez, A. y García, C. (2018). Discursos en torno a la lucidez organizacional en las alianzas estratégicas y las redes de conocimiento entre mipymes caficultoras del centro de México. *Margen*, 88, 1-11
- FIGUEROA, O., Fierro, E., Martínez, J., Chávez, J. C. y García, C. (2018). Gobernanza de la economía 4.0: Contrastación de un modelo de los determinantes perceptuales del autoempleo. *Gepu*, 8 (2), 47-59
- GARCÍA, C. (2013). La inseguridad migratoria en los medios impresos. *Reflexiones*, 92, 159-173
- GARCÍA, C. (2017). Los estudios psicológicos del establecimiento de agenda: especificación y discusión de un modelo de identidad conformista versus cooperativista. *Nómadas*, 50, 1-18
- GARCÍA, C. (2018). Emprendimiento caficultor en migrantes de la región Huasteca del centro de México. *Equidad & Desarrollo*, 30, 119-147
- GARCÍA, C., Bustos, J. M. y Montero, M. (2012). *Dimensiones de la sustentabilidad hídrica*. En J. Carreón, y Hernández, J. (coord). Psicología de la globalización neoliberal: análisis de la exclusión social, la brecha digital y el desarrollo sustentable. (pp. 117-172). México: Díaz de Santos
- GARCÍA, C., Bustos, J. M., Juárez, M., Rivera, B. L. y limón, G. A. (2017). Expectativas de usuarios del servicio de agua potable en torno al abastecimiento, la calidad y las

tarifas en el marco de futuras elecciones en una localidad de la Ciudad de México. *Compendium*, 4 (7), 35-54

- GARCÍA, C., Carreón, J. y Bustos, J. (2012). Socialización y compromiso laboral en trabajadoras sociales de instituciones públicas y privadas. *Humanismo y Trabajo Social*, 11, 177-192
- GARCÍA, C., Carreón, J. y Hernández, J. (2014). La formación profesional del capital humano en la civilización del cambio climático. *Revista Internacional de Investigación en Ciencias Sociales*, 10 (1), 107-125
- GARCÍA, C., Carreón, J., Hernández, J. y Bustos, J. (2015). Gobernanza del riesgo desde la percepción de amenazas y el sentido de comunidad. En S. Vázquez., Cid, B. y Montemayor, E. (coord.). *Riesgos y Trabajo Social*. (pp. 71-94). México: UAT
- GARCÍA, C., Carreón, J., Hernández, J. y Bustos, J. M. (2014). *Estructura de las percepciones de riesgo en torno a la escasez y el desabasto de agua global y local*. En J. M. Bustos y Flores, L. M. (coord.). *Psicología ambiental, análisis de barreras y facilidades psicosociales para la sustentabilidad*. (pp. 105-118). México: UNAM-FES Zaragoza
- GARCÍA, C., Carreón, J., Hernández, J. y Bustos, J. M. (2016). *Gobernanza del riesgo desde la percepción de amenazas y el sentido de la comunidad*. En S. Vázquez, Cid, B. G., Montemayor, E. (coord.). *Riesgos y trabajo social*. (pp. 71-94). México: UAT
- GARCÍA, C., Carreón, J., Hernández, J. y Morales, M. (2014). Contraste de un modelo de compromiso laboral en centros de salud pública. *Acta Universitaria*, 24 (1), 48-59
- GARCÍA, C., Carreón, J., Hernández, J. y Salinas. (2016). *Gobernanza de los actores y redes de innovación tecnológica*. En M. L. Quintero, Sales, J. y Velázquez, E. B: (coord.). *Innovación y tecnología. Retos para su aplicación práctica en las empresas*. (pp. 79-94). México: Porrúa-UAEMEX UAP Nezahualcóyotl
- GARCÍA, C., Carreón, J., Hernández, J., Bautista, M. y Méndez, A. (2012). Modelamiento de variables sociopsicorganizacionales a partir de la revisión del estado del arte. *Revista de la Facultad de Trabajo Social*, 28 (28), 13-60
- GARCÍA, C., Carreón, J., Hernández, J., Bustos, J. y Aguilar, J. (2015). Especificación de un modelo de hipermetropía sociopolítica. *Luna Azul*, 42, 270-292
- GARCÍA, C., Carreón, J., Hernández, J., Carbajal, C., Quintero, M. L., Sandoval, F. R. y Valdés, O. (2014). Incidencia de las políticas de micro-financiamiento sobre la percepción de emprendimiento caficultor e implicaciones para el Trabajo Social. *Equidad*, 6, 11-36

- GARCÍA, C., Carreón, J., Hernández, J., Limón, G. A. y Morales, M. L. (2014). *Los determinantes de la preocupación hidrológica en Iztapalapa*. En J. M. Bustos y Flores, L. M. (coord.). *Psicología ambiental, análisis de barreras y facilidades psicosociales para la sustentabilidad*. (pp. 93-104). México: UNAM-FES Zaragoza
- GARCÍA, C., Carreón, J., Hernández, J., Montero, M. y Bustos, J. M: (2012). Sistemas de complejidad política. *Trabajo Social Hoy*, 65, 39-48
- GARCÍA, C., Carreón, J., Mecalco, J., Hernández, J., Bautista, M. y Méndez, A. (2013). Sistemas políticos complejos: Implicaciones para la seguridad pública sustentable. *Acciones e Investigaciones Sociales*, 34, 186-216
- GARCÍA, C., Juárez, M. y Bustos, J. M. (2018). Especificación de un modelo para el estudio de la gobernanza local. *Sincronía*, 22 (73), 459-472
- GARCÍA, C., Valdés, O., Sánchez, R., Elizarraráz, G., Méndez, A. y Hernández, J. (2016). Diferencias entre emprendedores internautas con respecto a empatía, percepciones de riesgo, y uso de aplicaciones tecnológicas. *Prospectiva*, 2 (1), 69-75
- GARCÍA, C., Valdés, O., Sánchez, R., Elizarraráz, G., Méndez, A. y Hernández, J. (2011). Diferencias entre emprendedores internautas con respecto a empatía, percepciones de riesgo y uso de aplicaciones tecnológicas. *Prospectiva*, 12 (1), 68-75
- HERNÁNDEZ, J., Carreón, J., García, C. Aguilar, J. A. y López, L. R. (2017). *Confiabilidad y validez de un instrumento que mide actitudes hacia la sustentabilidad*. En M. L. Quintero, Velázquez, E. B. y Sales, J. (coord.). *Enfoques, estrategia y transdisciplina en los estudios de la sustentabilidad*. (pp. 95-110). México: UAEMEX-UAPN
- HERNÁNDEZ, T. J., Sánchez, A., Morales, F., Sánchez, R. y García, C. (2018). Modelo de lucidez, emprendimiento e innovación en microempresas caficultoras del centro de México. *Eureka*, 15 (1), 96-107
- LIMÓN, G. A., rivera, b. l., bustos, j. m., juárez, m. y garcía, c. (2017). gobernanza del cambio climático: especificación de un modelo de actitudes hacia los gobiernos del cambio climático. *Ciencia Política*, 30, 1-31
- SÁNCHEZ, A., Hernández, T. J., Martínez, E., Villegas, E. y García, C. (2018). Cultura organizacional en microempresas activadoras del desarrollo local. *Margen*, 89, 1-10
- SÁNCHEZ, A., Quintero, M. L., Sánchez, R., Fierro, E. y García, C. (2017). Gobernanza del emprendimiento social: especificación de un modelo para el estudio de la innovación local. *Nómadas*, 51, 1-21

- SÁNCHEZ, R., Villegas, E., Sánchez, A., Espinosa, F. y García, C. (2018). Modelo para el estudio de la lucidez organizacional y la responsabilidad social corporativa. *Sincronía*, 22 (74), 467-483
- SANDOVAL, F. R., Carreón, J., García, C., Quintero, M. L. y Bustos, J. M. (2017). Modelo de los determinantes de la percepción de resiliencia a partir del riesgo y estrés percibidos en relación con la gobernanza de la protección civil. *Invurnus*, 12 (1), 30-35
- SANDOVAL, F., García, H. y Pérez, A. (2015). Género y resiliencia ante las catástrofes ambientales. *Revista Iberoamericana de Producción Académica y Gestión Educativa*, 3, 1-20
- VILLEGAS, E., García, C. y Hernández, T. J. (2018). Establecimiento de una política de ciencia y tecnología para la incubación de microempresas innovadoras del conocimiento. *Inclusiones*, 5, 19-26